

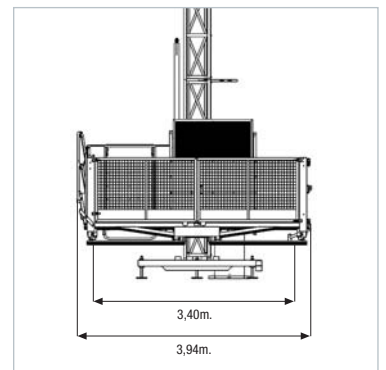

ECP-1500/150

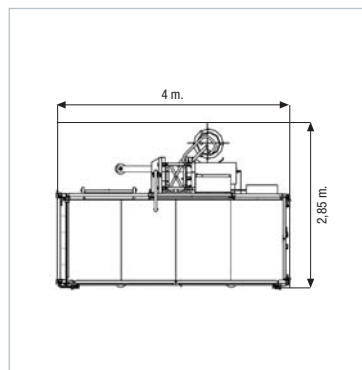

- Ideal para la elevación de personas y materiales.
 - Con variador de frecuencia para ofrecer una arrancada y parada suaves.
 - Máxima seguridad y robustez.
 - Con doble velocidad de 24 m/min. para materiales y de 12 m/min. para personas.
 - Con una cesta de grandes dimensiones para el trabajo con placas de "pladur".
 - Columna Cuadrada compatible con: EC-1700/150, EPM-1500/150 y CAMAC-3000.
- Ideal for the lifting of passengers and material.
 - With a frequency converter that allows a soft and gentle start and stop operations.
 - Maximum safety and robustness.
 - With double lifting speed, 24 m/min. for material and 12 m/min. for passengers.
 - With a cage of big dimensions to be able to work with plasterboard.
 - Square mast compatible with: EC-1700/150, EPM-1500/150 and CAMAC-3000.

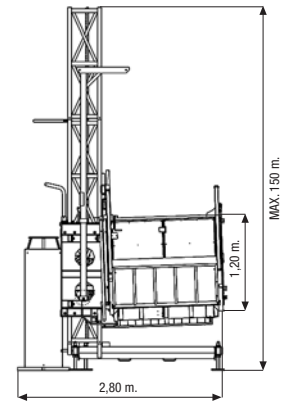

CARACTERÍSTICAS	SPECIFICATIONS	ECP-1000/150	ECP-1000/150
Altura máxima	Max. height	m.	150
Distancia entre anclajes	Distance between ties	m.	6
Carga útil	Capacity	Kg.	1.500
Largo cabina	Cabin length	mm.	3.400
Ancho cabina	Cabin width	mm.	1.400
Alto cabina	Cabin height	mm.	1.100
Tensión trifásica	Voltage three-phase	V.-Hz.	380 - 50
Doble velocidad : Para materiales	Double speed: For materials	m/min.	24
Para personas	For passengers	m/min.	12
Capacidad como ascensor	Lift capacity	pers./passen.	7
Potencia del motor con variador de frecuencia	Motor power with frequency converter	Kw.	8 (2 motores / 2 motors)
Techo	Roof		Opcional / Optional

1.500 Kg.

8 Kw.

380 V.